

ORWAK FLEX 1100 THROW & GO

El compactador Orwak para contenedores de 1100L se basa en un concepto sencillo de "Roll in, Roll out" y es perfecto para la compactación de residuos generales en bolsas. Se puede ajustar fácilmente a cualquier marca de contenedor, es seguro y fácil de usar. Ahora disponible en una nueva versión más automatizada: ¡solo hay que introducir las bolsas, pulsar el botón de inicio y listo! ¡Solución Cómoda que ahorra tiempo! Para cumplir con los requisitos de seguridad, la compactadora funciona dentro de una jaula.



SEGURIDAD



VENTAJAS DE ORWAK



USO MÁS EFICIENTE DEL TIEMPO

Dedique menos tiempo a la manipulación de residuos y más tiempo a sus actividades principales.

MÁS ESPACIO

Nuestra compactadora minimiza el espacio que ocupan los residuos, lo que permite mantener los pasillos y corredores limpios y ordenados.

MENOS COSTES, MÁS VALOR

Más compactación = menos volumen de residuos que transportar para reciclaje y desecho. Las menores necesidades de transporte permiten reducir los costes de transporte y las emisiones de CO₂. La separación de desechos en su punto de origen genera materiales para reciclaje de más alta calidad.

¿POR QUÉ ORWAK FLEX?

- Soluciones de compactación versátiles para gran variedad de aplicaciones
- Compactación higiénica y segura de residuos mixtos y peligrosos
- Soluciones específicas para necesidades especiales

 **ORWAK**[®]
PART OF **Julo** GROUP

ORWAK FLEX 1100 THROW & GO

Ingenioso compactador para contenedores

Este modelo es un compactador de residuos en contenedor para contenedores de 1100 l y está diseñado para adaptarse a cualquier marca de contenedor. La jaula permite un funcionamiento automatizado, ya que las puertas permanecen bloqueadas durante la compactación. ¡Solo hay que pulsar el botón de inicio y listo!

PERFECTO PARA RESIDUOS EN BOLSAS

Es perfecto para el sector hotelero y de restauración, donde los residuos generales en bolsas se desechan en contenedores de residuos. Este compactador de residuos en contenedores proporciona una compactación eficaz que contribuye a un valioso ahorro de espacio y a una gestión más rentable de los residuos.

DISEÑO INTELIGENTE

Una placa elevadora protege las ruedas del contenedor de daños durante la compactación. Un buen acabado y un fácil acceso



- Encerrado en una jaula por seguridad.
- Relación de compactación de 3:1
- Placa elevadora galvanizada
- Baja emisión acústica

ORWAK FLEX 1100 ESTÁ OPTIMIZADA PARA:

RESIDUOS SEMISECOS

Se adapta mejor a residuos secos o semisecos destinados al vertedero o la incineración

- Residuos generales

THROW & GO

Gracias a la protección que ofrece la jaula, la máquina compacta las bolsas de residuos de forma automática al pulsar un botón. ¡No es necesario que el operario esté presente durante el proceso de compactación! Esto otorga un uso del tiempo cómodo y productivo.

CUMPLE LOS REQUISITOS DE SEGURIDAD

La seguridad y la calidad definen nuestra identidad, esta solución con jaula cumple con los estándares de seguridad de la Directiva de Maquinaria.

PANEL DE CONTROL IZQUIERDO O DERECHO

El panel de control se puede colocar fácilmente a la izquierda o a la derecha de la jaula.

EL ACEITE MULTIGRADE ES ESTÁNDAR

Para mayor flexibilidad y la posibilidad de colocar la máquina en diferentes tipos de entornos, el aceite multigrado es una característica estándar y permite que la máquina mantenga su alto rendimiento a bajas temperaturas.

DIMENSIONES & ESPECIFICACIONES

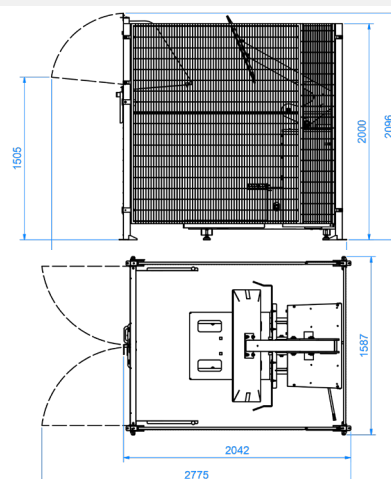
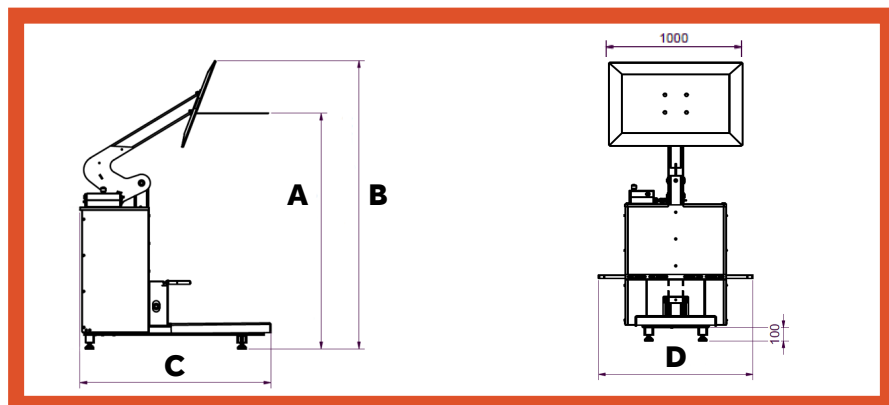

DIMENSIONES						
A (ALTURA MÍN. DE TRABAJO)	B (ALTURA MÁX. DE TRABAJO)	C	D	ALTURA DE TRANSPORTE DE LA MÁQUINA	JAULA (AxLxA) PUERTAS CERRADAS	JAULA (AxLxA) PUERTAS ABIERTAS
1700 mm*	2090 mm	1367 mm	880-1240 mm	1600 mm	2096x2042**x1587 mm	2096x2775x1587 mm

* Placa de presión de altura hacia abajo: 1566 mm

** Longitud con persiana abierta: 2682 mm

ESPECIFICACIONES TÉCNICAS						
TAMAÑO DEL CONTENEDOR	DURACIÓN DEL CICLO	FUERZA DE PRENSADO	PESO DE LA MÁQUINA	NIVEL SONORO	CLASE DE PROTECCIÓN	ALIMENTACIÓN
1100 L	44 segundos	4 toneladas, 40 kN	293 kg	62 db (A)	IP 55	1 x 230 V, 50/60 Hz, 10 A

Nos reservamos el derecho a introducir cambios en las especificaciones sin previo aviso. Los pesos de balas/bolsa/recipiente dependen del tipo de material.

ORWAK AB

Svetsaregatan 4
S-576 33 Sävsjö
SWEDEN
Tel: +46-(0)382-15700
info@orwak.com

ORWAK.COM

