

# ORWAK HORIZONTAL 800 AT

Nuestra prensa horizontal automática de 80 toneladas se enfrenta a los retos en la gestión de los residuos de muchas empresas y organizaciones donde hay grandes volúmenes de residuos de papel y plástico reciclables. Ofrecemos tecnología probada para demandas especiales. El atado automático y continuo permiten su operatividad para varios turnos.



**SOLUCIÓN  
AUTOMÁTICA**



**8-13  
T/H**

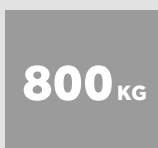

**800 KG  
PESO DE  
BALA  
CARTÓN**



## VENTAJAS DE ORWAK



### USO MÁS EFICIENTE DEL TIEMPO

Dedique menos tiempo a la manipulación de residuos y más tiempo a sus actividades principales.

### MÁS ESPACIO

Nuestra compactadora minimiza el espacio que ocupan los residuos, lo que permite mantener los pasillos y corredores limpios y ordenados.

### MENOS COSTES, MÁS VALOR

Más compactación = menos volumen de residuos que transportar para reciclaje y desecho. Las menores necesidades de transporte permiten reducir los costes de transporte y las emisiones de CO<sub>2</sub>. La separación de residuos en su punto de origen genera materiales para reciclaje de más alta calidad.

## ¿POR QUÉ ORWAK HORIZONTAL?

- Para un control efectivo de los residuos a gran escala
- Mejora de la logística interna y externa
- Control excelente del rendimiento
- Aumento de rentabilidad al ofrecer balas de alta calidad a la planta de reciclaje

**ORWAK**  
PART OF SULO GROUP

# ORWAK HORIZONTAL 800 AT

Solución inteligente totalmente automatizada

## ALIMENTACIÓN Y PRODUCCIÓN CONTINUA

Una solución completamente automática para la gestión de residuos y diseñada para una continua alimentación con un sistema automático de atado vertical con la posibilidad de ajustar la longitud de la bala permitiendo así una óptima producción.

## SISTEMA DE CORTE PROGRESIVO.



## CARACTERÍSTICAS MÁS DESTACABLES

- Tecnología probada
- Auto start, incluido sensor de arranque automático
- Velocidad alta: procesamiento rápido del material
- Contador de balas
- Enfriamiento de aceite
- Longitud ajustable de bala
- Elección entre atado automático vertical y horizontal

## OPTIMIZADA PARA:

### PAPEL

- Sacos de papel
- Cartón

### PLÁSTICO

- Film retráctil
- PET/PEAD

### METAL

- Latas de alimento
- Latas de pintura

### MADERA

- Cajas

## AMPLIA VARIEDAD DE OPCIONES

Para adaptarse a las necesidades concretas nuestras prensas horizontales ofrecen una amplia gama de sistemas de alimentación: manual, mediante contenedor, transporte aéreo y por cinta transportadora.

Nuestras máquinas también pueden equiparse con trituradoras, perforador de botellas y diferentes tipos de tolvas.

## OPCIONAL

- Atado horizontal
- Volteador de contenedores
- Cinta alimentadora
- Sistema de caletamiento de aceite
- "Stamper" (sistema de empuje)

*Opciones especiales bajo demanda*

## DIMENSIONES & ESPECIFICACIONES

### ESPECIFICACIONES TÉCNICAS

DIMENSIONES DE LA MÁQUINA (LXWXH)	MEDIDAS DE APERTURA	CAPACIDAD DE ENTRADA	FUERZA DE PENSADO	MOTOR	PRESIÓN EN LA SUPERFICIE DEL PISTÓN	CICLOS POR MINUTO	DIMENSIONES DEL CANAL	CAPACIDAD DEL TANQUE DE ACEITE
8515x2150x3450 mm	1550x1000 mm	1.24 m <sup>3</sup>	80 ton	55 kW/75 Hp	10 kg/cm <sup>2</sup>	5	1000x800 mm	1000 L

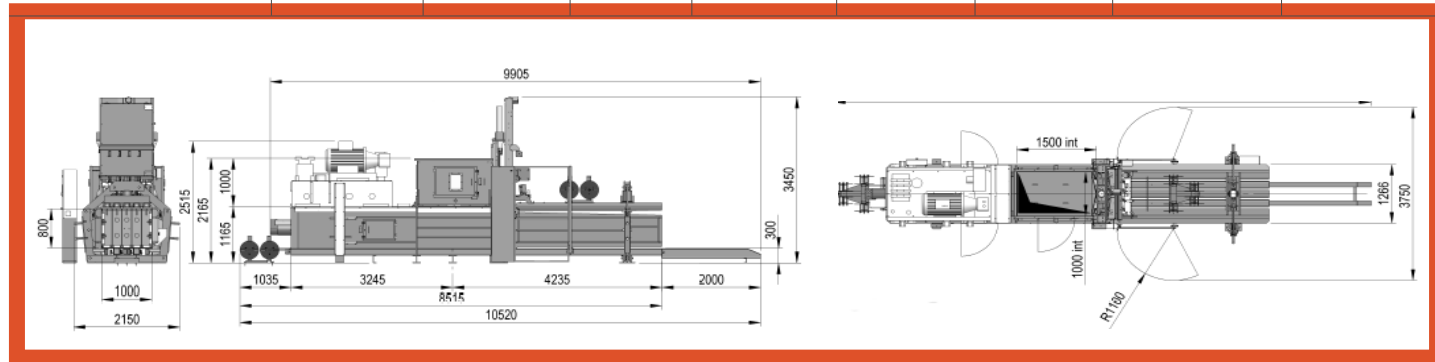

### ESPECIFICACIONES TÉCNICAS

PESO TOTAL DE LA MÁQUINA	PRODUCCIÓN CON CARGA	PRODUCCIÓN DE ACUERDO A LA DENSIDAD	ATADO AUTOMÁTICO	MEDIDA DE LA BALA (AJUSTE DE LA LONGITUD)	PESO BALAS CARTÓN (DEPENDIENDO DE LA LONGITUD)
13000 kg	225 m <sup>3</sup> /h	8-13 t/h	4 alambres Ø 3.2	1000x800x800-2200 mm	400-800 kg

*Nos reservamos el derecho de hacer cambios a las especificaciones sin información previa. El peso de la bala dependerá del tipo de material.*

## ORWAK AB

Svetsaregatan 4  
S-576 33 Sävsjö  
SWEDEN  
Tel: +46-(0)382-15700  
info@orwak.com

**ORWAK.COM**

**ORWAK**  
PART OF JULO GROUP